



Каталог **2011**

Lumien

Проекционные экраны



Содержание

История	3
Выбор экрана	4
Выбор полотна	5
Модельный ряд	6
Применение	7
Master Picture	8
Master View	10
Master Control	12
Eco Picture	14
Eco View	17
Сертификаты	18



История

Бренд LUMIEN широко известен и устойчиво ассоциируется у пользователей с надежностью, качеством и разумным ценовым предложением.

Завод, выпускающий проекционные экраны LUMIEN, был создан в 1981 году, и за три десятилетия с его конвейера сошло большое количество высококачественного оборудования для применения в сфере AV - технологий. Завод сертифицирован по международным стандартам качества ISO 14001/9001. Продукция, выходящая под торговой маркой LUMIEN, подвергается строгому контролю на всех этапах производства. Специалисты отдела научно-технических исследований и развития уделяют большое внимание совершенствованию своего продукта и воплощают в нем последние тенденции AV рынка.

A photograph of a modern conference room. In the center, a large Lumien projector screen is mounted on a wall, displaying text. Below the screen is a round wooden conference table surrounded by several grey office chairs. The room has large windows in the background, letting in natural light.

Проекторные экраны LUMIEN — качественные экраны для бизнеса, образования и домашнего кинотеатра. Они изготовлены с учетом современных достижений AV индустрии и всецело соответствуют предъявляемым к ним функциональным требованиям. Отличаясь высокой надежностью, долговечностью и удобством управления, проекционные экраны LUMIEN являются оптимальным выбором для тех, кто ищет качественный продукт по оптимальной цене и не готов платить за ненужные опции.

Выбор проекционного экрана

Экраны являются неотъемлемой частью проекционной системы. От того, насколько правильно и корректно подобран проекционный экран, зависит общее впечатление от увиденного.

Тип экрана



Настенные экраны с ручным управлением



Настенные экраны с электроприводом



Мобильные экраны на штативе

Формат экрана



Ширина = Высота

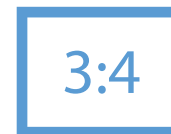

Ширина = 1,33 * Высота



Ширина = 1,78 * Высота

Размер экрана

Оптимальное восприятие проецируемого изображения обеспечивается при выполнении следующих условий:

- 1 Расстояние от нижнего края проекционного экрана до пола должно быть не менее 125 см для бизнеса и образования и не более 90 см для домашнего кино
- 2 Минимальное расстояние от экрана до первого ряда зрителей должно быть в полтора раза больше высоты экрана ($X * 1,5$).

Оптимальная высота экрана должна быть в шесть раз меньше расстояния до последнего ряда зрителей.

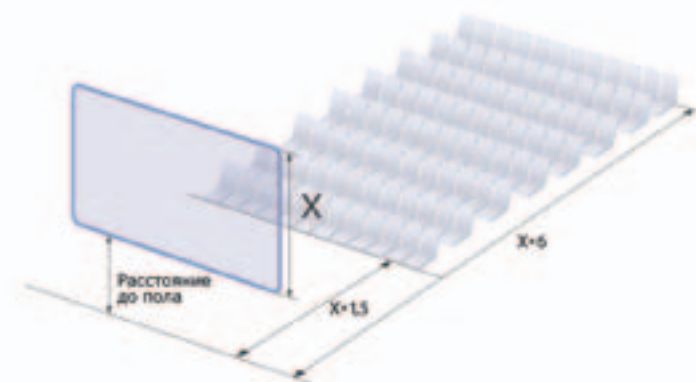

Определите размер экрана в зависимости от дизайна помещения и расположения зрительских мест. Залогом успеха служит правило располагать экран перед аудиторией, а не перед проектором. Для этого может потребоваться дополнительно слегка опустить точку подвеса экрана при потолочном креплении. Экран должен располагаться так, чтобы был виден всем зрителям.

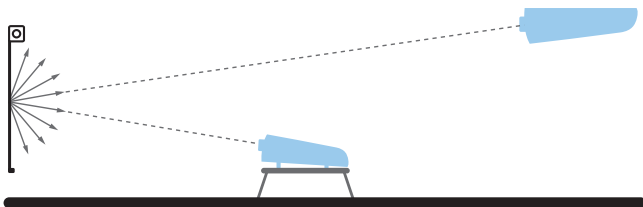

Экраны LUMIEN выпускаются с диффузными (рассеивающими свет) полотнами. Диффузное полотно распределяет свет равномерно во всех направлениях и имеет коэффициент усиления 1. Такой коэффициент усиления позволяет в полной мере раскрыть возможности проектора, отражая 100% направленного на него света от источника. Обратная сторона полотна окрашена в черный цвет, что препятствует проникновению света и способствует его лучшему отражению. Экраны с диффузными полотнами используются для фронтальной проекции. Проектор можно устанавливать как на потолке, так и на столе.

Matte White FiberGlass



Яркость изображения в зависимости от угла зрения

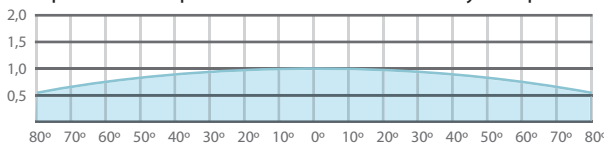

Универсальное полотно с белой матовой поверхностью, состоящее из четырех слоев: черного ПВХ, основы из стекловолокна, белого ПВХ и отражающей поверхности. Слой из переплетенного стекловолокна обеспечивает абсолютно ровную поверхность и долговечность, защищая полотно от деформации при температурных колебаниях. Равномерное распределение света исключает появление горячих пятен и изменение цвета.

Полотна для экранов LUMIEN выпускаются на тканной текстильной основе. Все они экологически безопасны, полностью удовлетворяют требованиям пожарной безопасности, устойчивы к образованию плесени и просты в уходе (проекционные полотна можно мыть).

Matte White



Яркость изображения в зависимости от угла зрения

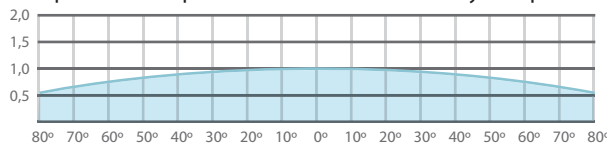

Универсальное полотно с белой матовой поверхностью, состоящее из четырех слоев: черного ПВХ, текстильной основы, белого ПВХ и отражающей поверхности. Равномерное распределение света исключает появление горячих пятен и изменение цвета.

Выбор проекционного полотна

Свойства материала, из которого изготовлен экран, обеспечивают отражение света в определенном направлении и влияют как на значение угла обзора, так и на яркость изображения. Экран, который равномерно рассеивает свет по всей поверхности, имеет низкий коэффициент отражения и широкие углы обзора. Экран, концентрирующий свет по центру, имеет высокий коэффициент отражения и небольшие углы обзора.

Модельный ряд

Черная обратная сторона — нижний слой проекционного полотна, окрашенный в черный цвет, что препятствует проникновению света и способствует его лучшему отражению

С электроприводом



Master

Master Control



Eco

На штативе



Master View



Eco View



Настенные



Master Picture



Eco Picture



Master

Классические экраны для бизнеса, образования и домашнего кино. Они выпускаются в форматах 1:1, 4:3 и 16:9 и представлены всеми востребованными на рынке размерами. Лаконичный дизайн позволяет изделиям органично вписаться в любой интерьер.



- полотно premium-класса Matte White Fiberglass с широким углом обзора (160°), обеспечивающим идеально ровную поверхность;
- черная кайма по периметру для увеличения воспринимаемой контрастности изображения;
- экраны шириной более 3м оснащены стальными торцевыми креплениями для повышенной надежности;
- отсутствие швов на проекционной поверхности моделей всех размеров;
- упаковка повышенной прочности для безопасной транспортировки.

Eco

Экраны эконом-класса, разработанные специально для применения в учебном процессе. Выпускаемые из экологичных материалов, они незаменимы в образовательных учреждениях.



- универсальное полотно Matte White — самое популярное и востребованное в мире;
- восьмигранный корпус обеспечивает компактность и легкость экрана;
- специально разработанный кнопочный механизм раскрытия/сворачивания ножек штатива в моделях Eco View;
- простая и интуитивно понятная установка, не требующая навыков инсталляции.

Применение

Проекционный экран должен быть размещен на рекомендованной высоте исходя из условий данного помещения. Размер проекционного экрана зависит от площади помещения, количества зрителей, мощности проекционного устройства и условий освещения во время просмотра.

Master Picture



Универсальный настенный экран с ручным управлением. Подпружиненный механизм обеспечивает плавное сворачивание и высокую детализацию изображения.

 Устойчивость к огню

 Возможность мыть

 Устойчивость к плесени

 Угол обзора 160°



- конструкция классического четырехугольного корпуса обеспечивает долговечную и плавную работу подпружиненного вала;
- пружинный механизм позволяет легко разворачивать экран и фиксировать полотно на любой высоте;
- черная кайма по периметру;
- экраны формата 16:9 имеют сверху дополнительную черную полосу шириной 35-61 см в зависимости от размеров модели для достижения идеальной высоты просмотра;
- экраны шириной более 3м оснащены стальными торцевыми креплениями для повышенной надежности;
- простой и легкий монтаж на стену или на потолок для универсального использования.



Master Picture

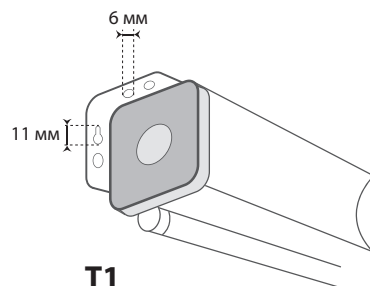
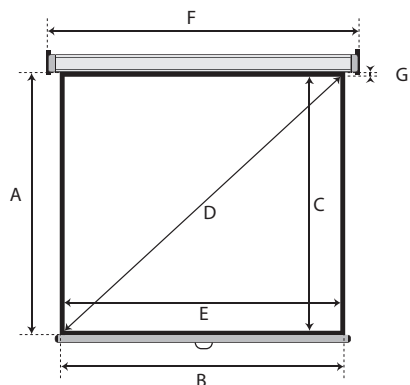

T1

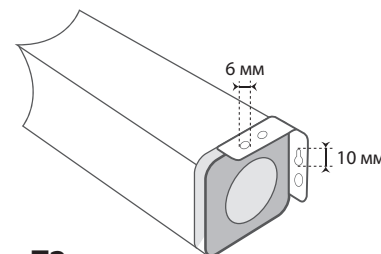

T2

Extra Drop — широкая черная полоса над областью просмотра. Она используется для установки проекционной поверхности на максимально комфортную для просмотра высоту.

	Код продукта	Общий размер, АxВ, см	Рабочая область, СxЕ, см	Диагональ рабочей поверхности D, см/дюймы	Черная кайма по периметру/сверху G, см	Габариты корпуса (ШxВxД), мм	Тип боковой заглушки	Вес, кг
Формат 131								
	LMP -100101	127 x 127	121 x 121	171/67	3	70x70x1390	T1	5
	LMP -100102	153 x 153	147 x 147	208/82	3	70x70x1650	T1	5
	LMP -100103	180 x 180	174 x 174	246/97	3	70x70x1920	T1	7
	LMP -100104	203 x 203	197 x 197	279/110	3	70x70x2150	T1	8
	LMP -100105	213 x 213	207 x 207	293/115	3	70x70x2250	T1	8
	LMP -100106	244 x 244	236 x 236	334/131	4	80x80x2560	T1	12
	LMP -100107	305 x 305	297 x 297	420/165	4	107x107x3170	T2	23
Формат 34								
	LMP -100108	128 x 171	122 x 165	205/81	3	70x70x1830	T1	6
	LMP -100109	153 x 203	147 x 197	246/97	3	70x70x2150	T1	7
	LMP -100111	206 x 274	198 x 266	332/131	4	96x96x2860	T2	14
	LMP -100112	229 x 305	221 x 297	370/146	4	96x96x3170	T2	16
	LMP -100113	274 x 366	266 x 358	446/176	4	107x107x3720	T2	27
	LMP -100114	305 x 406	297 x 398	497/196	4	107x107x4180	T2	35
Формат 169								
	LMP -100115	184 x 220	119 x 212	243/96	4/61	70x70x2320	T1	8
	LMP -100116	189 x 240	130 x 232	266/105	4/55	70x70x2520	T1	9
	LMP -100117	202 x 280	153 x 272	312/123	4/45	96x96x2920	T2	14
	LMP -100118	203 x 300	164 x 292	335/132	4/35	96x96x3120	T2	15

Master View



Мобильный экран на штативе с корректором трапецидальных искажений для интенсивного использования. Прочный, устойчивый штатив квадратного сечения обеспечивает надежность конструкции.

 Устойчивость к огню

 Возможность мыть

 Устойчивость к плесени

 Угол обзора 160°



- полотно с обратной стороны имеет черное покрытие для предотвращения засветки изображения;
- прочный, устойчивый штатив квадратного сечения обеспечивает надежность конструкции;
- высоту установки экрана легко отрегулировать с помощью телескопической штанги и кнопки регулировки высоты;
- возможность легкого отсоединения штатива от корпуса экрана;
- корректор трапецидальных искажений для точной настройки геометрии изображения, встроенный в штатив;
- мягкие наконечники ножек предотвращают скольжение экрана и повреждения покрытия пола;
- корпус окрашен в черный цвет.



Master View

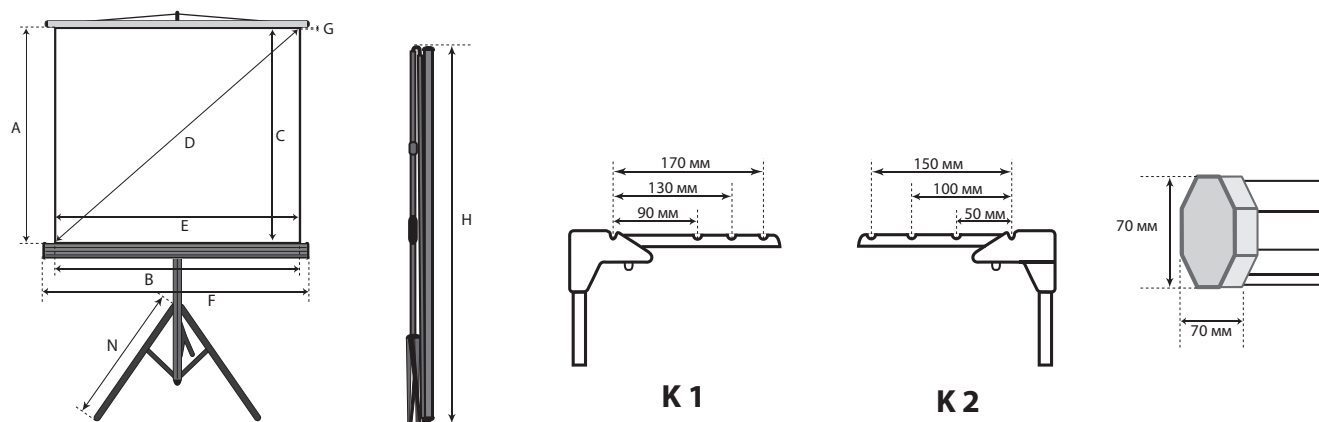

Угол обзора — максимальный угол, при котором проецируемое изображение сохраняет четкую видимость.

Коэффициент усиления — относительный критерий того, насколько хорошо экран отражает направленный на него свет по сравнению с эталоном. За эталон примем экран с белым матовым покрытием Matte White. Такой экран отражает 100% направленного на него светового потока перпендикулярно проекционной плоскости и имеет коэффициент усиления равный 1 и угол обзора 160°.

	Код продукта	Общий размер, АхВ, см	Рабочая область, СхЕ, см	Диagonal рабочей поверхности D, см/дюймы	Черная кайма по периметру G, см	Габариты корпуса (ШхВхД), мм	Длина ноги штатива N, см	Длина собранного экрана со штативом H, см	Тип корректора трапеции	Вес, кг
Формат 131										
	LMV-100101	127 x 127	121 x 121	171/67	3	70x70x1346	50	137	K1	7
	LMV-100102	153 x 153	147 x 147	208/82	3	70x70x1606	50	167	K1	8
	LMV-100103	180 x 180	174 x 174	246/97	3	70x70x1876	68	194	K1	10
	LMV-100109	203 x 203	195 x 195	276/109	4	70x70x2110	68	217	K2	11
	LMV-100104	213 x 213	207 x 207	293/115	4	70x70x2206	68	227	K2	12
	LMV-100105	244 x 244	236 x 236	334/131	4	70x70x2516	68	258	K2	15
Формат 34										
	LMV-100106	128X171	122X165	205/81	3	70x70x1786	68	185	K2	9
	LMV-100107	153X203	147X197	246/97	3	70x70x2106	68	217	K2	10
	LMV-100108	183X244	175X236	294/116	4	70x70x2516	68	258	K2	14

Master Control



Универсальный моторизованный экран для крепления на стену или потолок. Экономичность в сочетании с высокой надежностью обеспечивают долговую и безотказную работу изделия и снижают затраты на техническое обслуживание.

 Устойчивость к огню

 Возможность мыть

 Устойчивость к плесени

 Угол обзора 160°



- при сворачивании полотна нижняя планка полностью скрывается в корпус;
- автоматическая остановка полотна при сворачивании и разворачивании увеличивает срок службы и повышает удобство использования;
- в экранах шириной до 3 метров используется бесшумный синхронизированный мотор с плавным стартом;
- в экранах шириной более 3 метров используется долговечный турбулентный мотор;
- экраны формата 16:9 имеют сверху дополнительную черную полосу шириной 35-61 см в зависимости от размеров модели для достижения идеальной высоты просмотра;
- экраны шириной более 3 метров оснащены металлическими заглушками по бокам, для повышения надежности и долговечности;
- корпус квадратного сечения имеет по всей длине внутренний выступ, предотвращающий полотно от произвольного развертывания;
- переключатель, входящий в базовую комплектацию, легко заменяется на беспроводное устройство (инфракрасное или радиочастотное);
- пульт управления позволяет останавливать полотно на любой высоте, меняя формат изображения, поставляется опционально.

Master Control

Черная кайма — это черная полоса по периметру проекционного полотна, которая увеличивает воспринимаемую контрастность изображения.

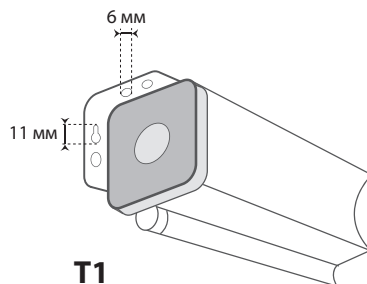
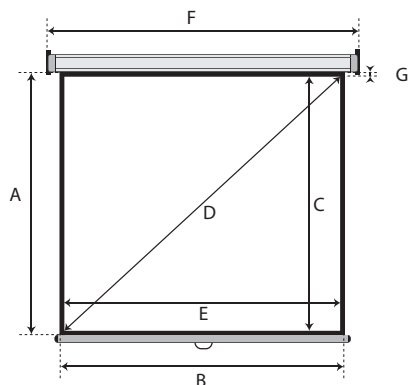

T1

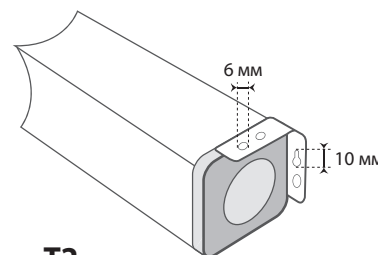

T2

Код продукта	Общий размер, АхВ, см	Рабочая область, СхЕ, см	Диагональ рабочей поверхности D, см/дюймы	Черная кайма по периметру/сверху G, см	Габариты корпуса (ШхВхД), мм	Тип боковой заглушки	Вес, кг
Формат 1:1							
LMC-100102	180 x 180	174 x 174	246/97	3	96x96x2060	T1	10
LMC-100103	203 x 203	197 x 197	279/110	3	96x96x2290	T1	12
LMC-100105	244 x 244	236 x 236	334/131	4	96x96x2760	T1	14
LMC-100106	305 x 305	297 x 297	420/165	4	107x107x3170	T2	25
Формат 3:4							
LMC-100107	128 x 171	122 x 165	205/81	3	96x96x1970	T1	9
LMC-100108	153 x 203	147 x 197	246/97	3	96x96x2290	T1	11
LMC-100109	183 x 244	175 x 236	294/116	4	96x96x2760	T1	13
LMC-100110	229 x 305	221 x 297	370/146	4	107x107x3170	T2	17
LMC-100111	274 x 366	266 x 358	446/176	4	107x107x3780	T2	28
LMC-100112	305 x 406	297 x 398	497/196	4	107x107x4180	T2	32
Формат 16:9							
LMC-100113	184 x 220	119 x 212	243/96	4/61	96x96x2460	T1	12
LMC-100114	189 x 240	130 x 232	266/105	4/55	96x96x2660	T1	13
LMC-100115	202 x 280	153 x 272	312/123	4/45	96x96x3060	T2	15
LMC-100116	203 x 300	164 x 292	335/132	4/35	96x96x3120	T2	17

Eco Picture



Эргономичный настенный экран с широкими возможностями крепления.

 Устойчивость к огню

 Возможность мыть

 Устойчивость к плесени

 Угол обзора 160°



- простой и легкий монтаж на стену/потолок для универсального использования;
- нижняя планка обеспечивает идеально ровное натяжения полотна;
- пружинный механизм позволяет фиксировать полотно на любой высоте и препятствует самораскрытию экрана.

Eco Picture

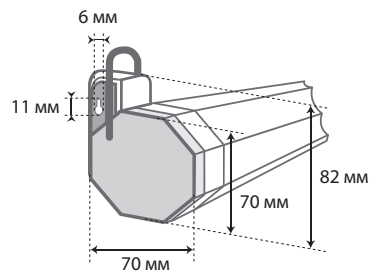
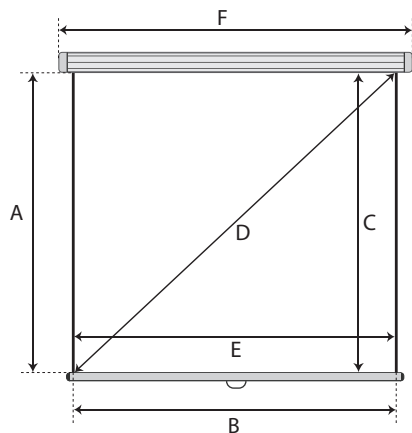

Рабочая область — это проекционная поверхность без (учета) черной каймы и Extra Drop.

Формат	Код продукта	Общий размер, АxВ, см	Рабочая область, ЕxС, см	Диагональ рабочей поверхности D, см/дюймы	Габариты корпуса (ШxВxД), мм	Вес, кг
	LEP-100101	150 x 150	150 x 150	212/84	70x70x1620	4
	LEP-100102	180 x 180	180 x 180	255/100	70x70x1920	5
	LEP-100103	200 x 200	200 x 200	283/111	70x70x2120	7



Eco View



Компактный переносной экран на штативе. Благодаря встроенному в штатив корректору трапецеидальных искажений обеспечивается точная настройка изображения.





- полотно с обратной стороны имеет черное покрытие для предотвращения засветки изображения;
- специально разработанный кнопочный механизм раскрытия/сворачивания ножек штатива в моделях Eco View;
- механизм сворачивания и разворачивания ножек;
- телескопическая стойка, оснащенная регуляторами для выбора формата и высоты проекции;
- удобная ручка для переноски;
- бесплатный чехол в комплекте.



 Устойчивость к огню

 Возможность мыть

 Устойчивость к плесени

 Угол обзора 160°

Eco View

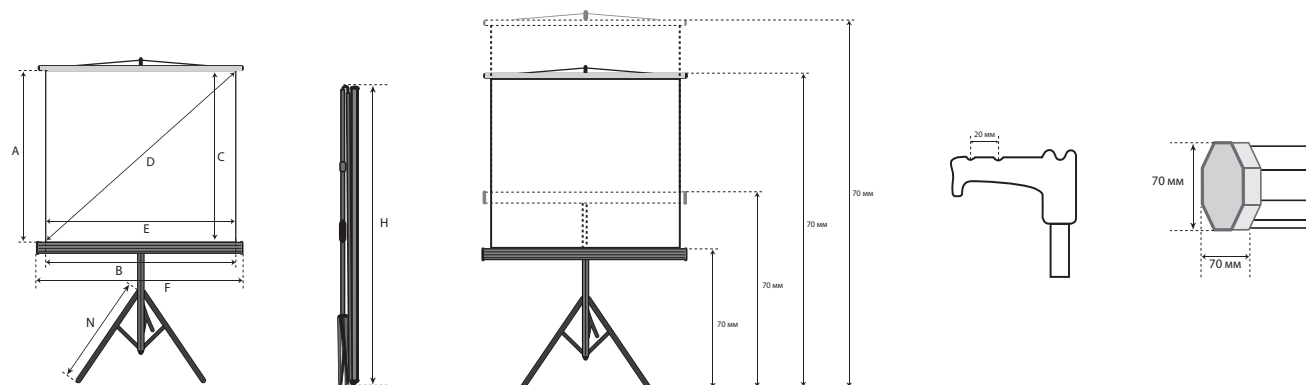

Код продукта	Общий размер, АxВ, см	Рабочая область, СxЕ, см	Диагональ рабочей поверхности D, см/дюймы	Габариты корпуса (ШxВxД), мм	Длина ноги штатива N, см	Длина собранного экрана со штативом H, см	Вес, кг
Формат 1:1							
LEV-100101	150 x 150	150 x 150	212/84	70x70x1576	43	161	7
LEV-100102	180 x 180	180 x 180	255/100	70x70x1876	68	191	10
LEV-100103	200 x 200	200 x 200	283/111	70x70x2076	68	211	11

Коррекция трапецидальных искажений — восстановление прямоугольной формы изображения на экране, достигаемая за счет наклона экранного полотна



Сертификаты

Завод, выпускающий проекционные экраны LUMIEN, сертифицирован по международным стандартам качества ISO 14001/9001.

Наличие этих сертификатов у предприятия свидетельствует о строгом соответствии производимой им продукции общепринятым нормативным документам, гарантирующим их надежность, долгий срок службы и экологическую безопасность.





 **Lumien**

Новые
возможности
для вашего
бизнеса



 **Lumien**

Москва, Звездный бульвар, 21

Тел: (495) 797-57-75